

Трёхслойная кусудам «Фрактал»

В.Гончар

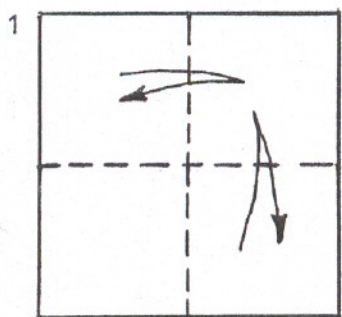

1 квадрат из стандартного листа 21 × 21 см.

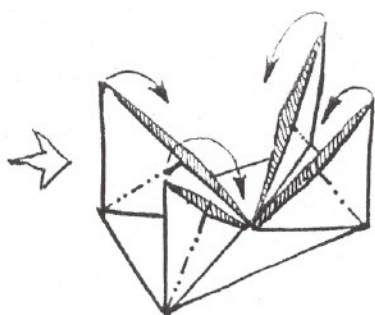
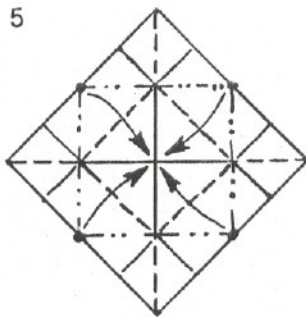
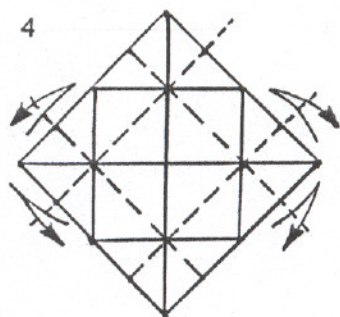
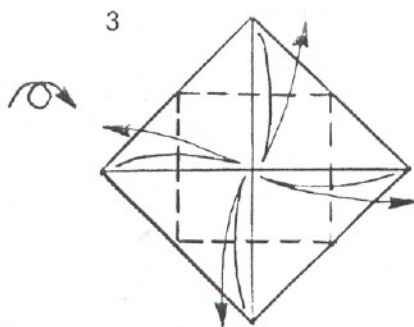
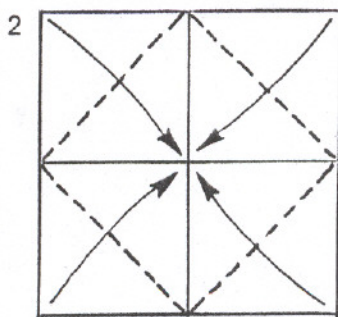

поднять уголки вверх, а середины сторон соединить в центре листа

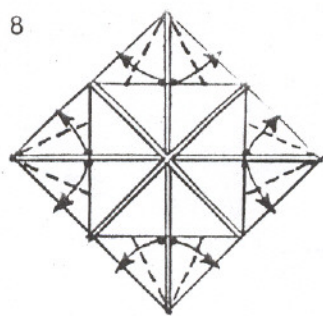
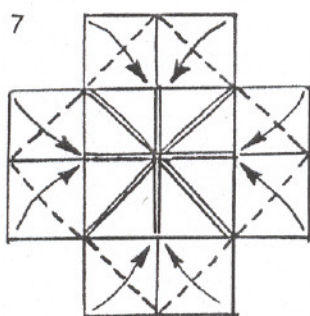
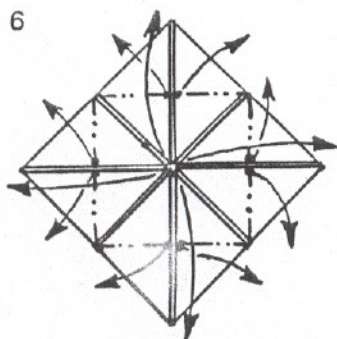

6 одновременно делайте сгибы «горой» и поднимайте уголки от центра

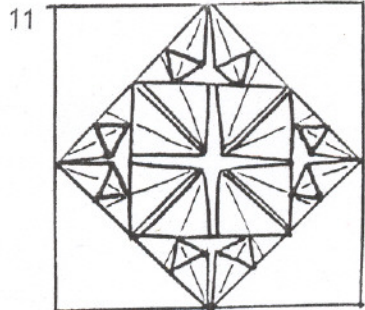
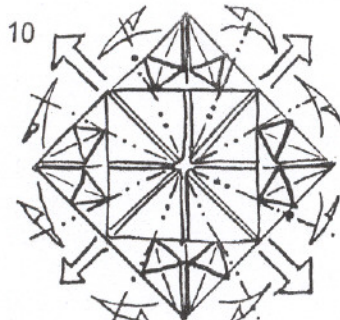
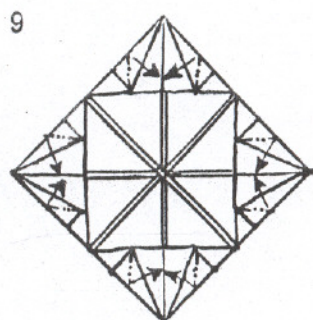

10 Перегните «горой» и вытяните сзади треугольники

11 деталь № 1. Надо сделать 6 таких деталей

Точно так же сделайте 6 таких же деталей из квадратиков 15 см × 15 см – деталь № 2, и 6 таких же деталей из квадратиков 10,5 см × 10,5 см – деталь № 3.

В каждой детали № 3 закрепим уголки, которые сходятся к центру, так называемым «узлом Кавасаки». Для модели надо сделать 6 таких «узлов». Узел Кавасаки делается из квадратика 7 см × 7 см:

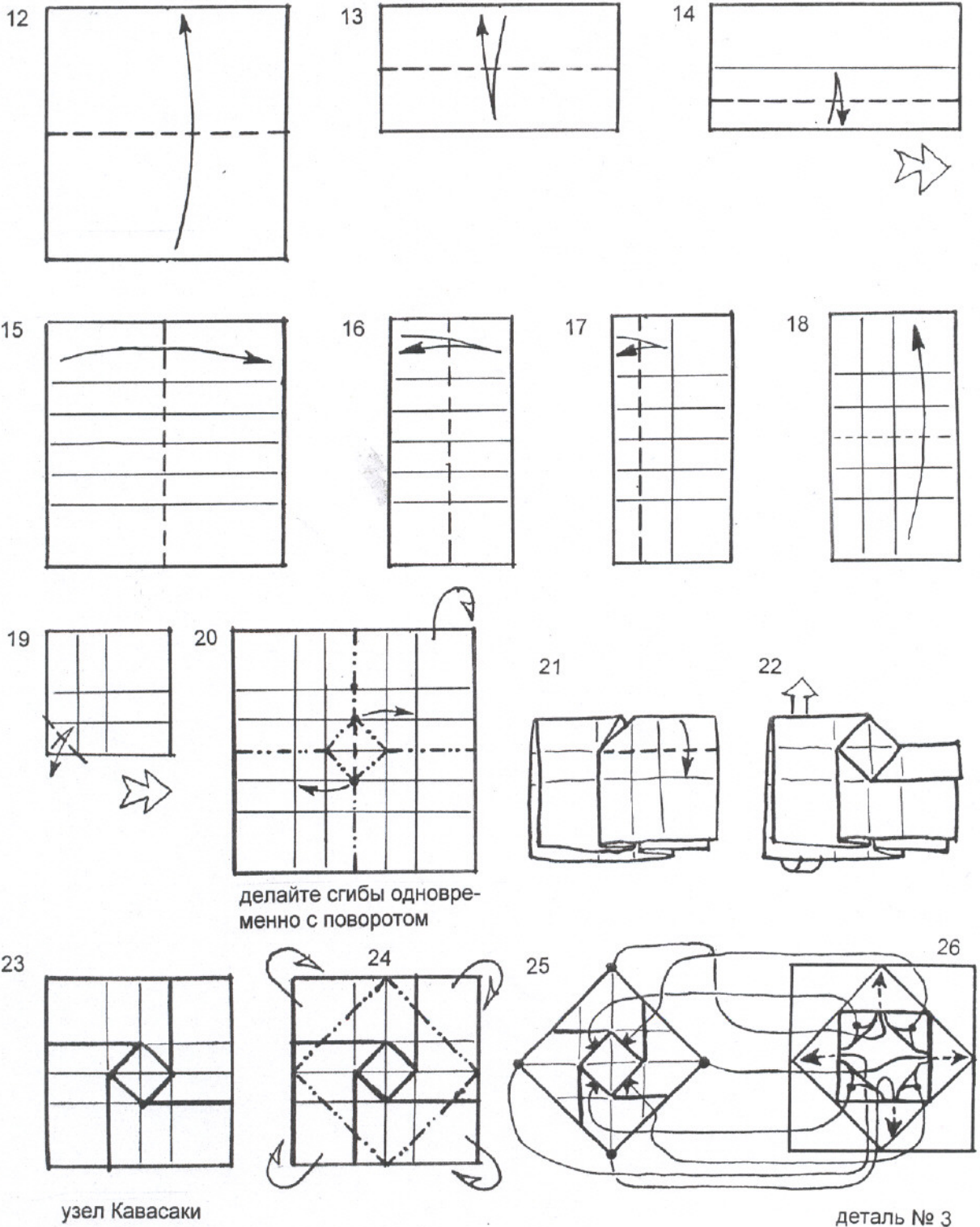

В детали № 3 надо приподнять уголки сходящиеся к центру и под них положить узел Кавасаки, а затем под стороны квадрата узла Кавасаки заложить концы этих уголков.

Соединить деталь № 3 с узлом Кавасаки можно ещё следующим образом: развернём сложенную деталь № 3 до позиции 5, положим узел Кавасаки в середину, совмещая центры и углы и в обратном порядке снова сложим деталь № 3 до позиции 10.

Отогнём чуть-чуть назад сторону квадрата детали № 3 – покажется сторона маленького квадратика узла Кавасаки, за которую мы и заложим центральный угол детали № 3. Так же поступим и с другими тремя уголками.

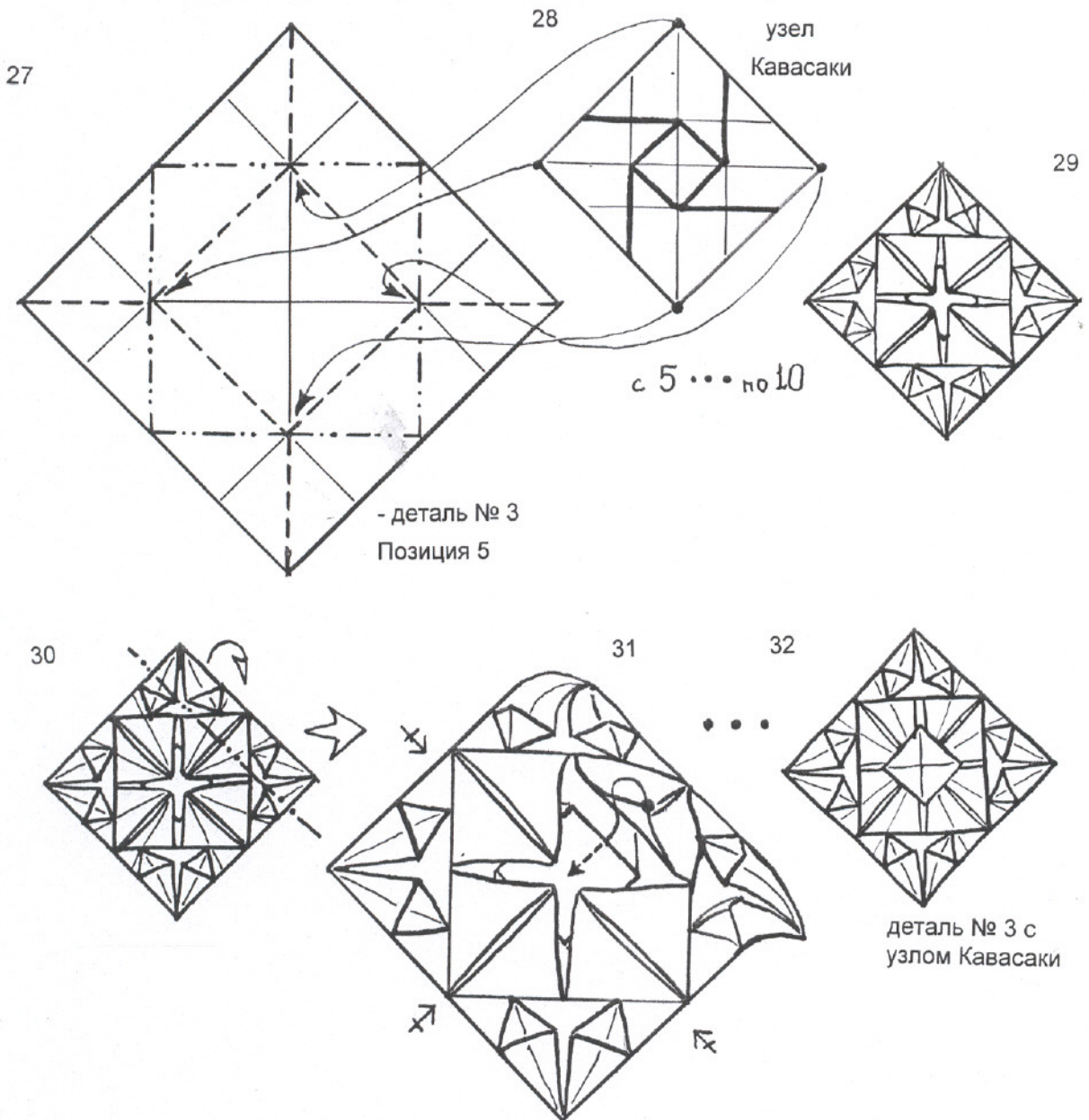

Вставим деталь № 3 внешними уголками в деталь № 2, как показано на рисунке, а затем деталь № 2 внешними уголками – в деталь № 1 – получится деталь № 4.

Соединять детали следует при помощи капельки клея на внешних уголках.

Деталь № 4 – это рабочая грань нашего фрактала. Из 6^{тм} деталей № 4 мы и соберём трёхслойную кусудаму-фрактал.

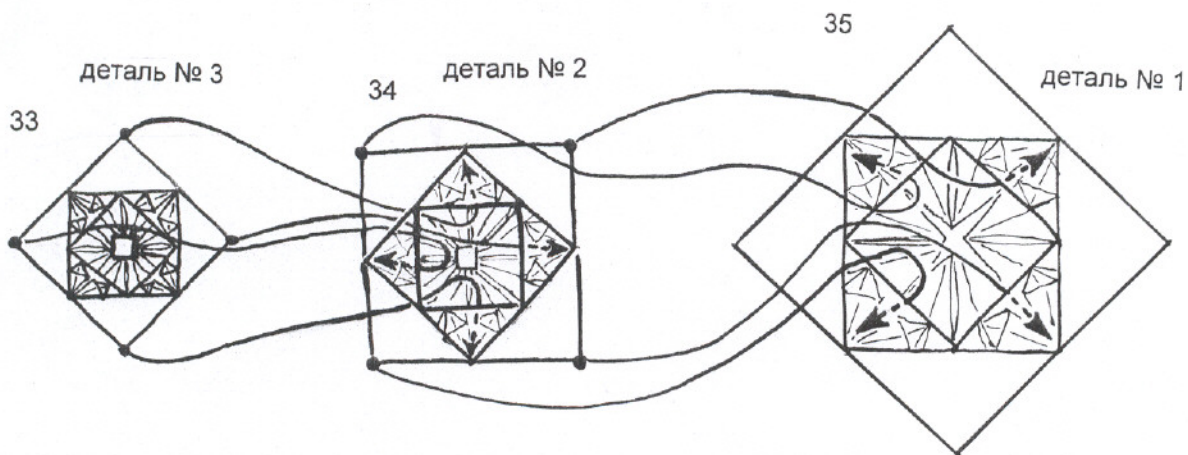

А теперь собираем кусудаму как обычный кубик из шести модулей. Грани нашего кубика имеют по 4 вставки и 4 кармашка в отличие от граней других кубиков, где, как правило, бывает 2 вставки и 2 кармашка.

На вставки двух соединяемых граней нанесём по капельке клея. Вставку грани I вставим в кармашек грани II, а вставку грани II приклеим к грани I с изнаночной стороны и т.д. Чтобы кусудаму можно было повесить, вклеим в её угол с изнанки петельку.

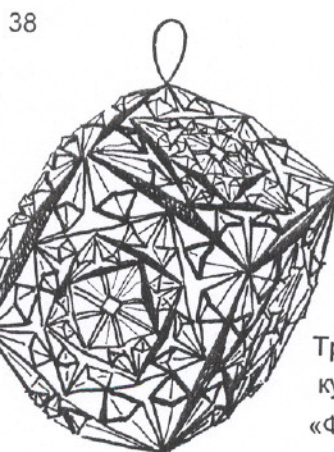
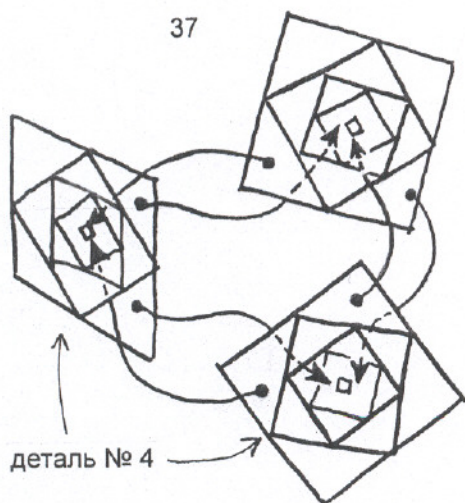

Трёхслойная кусудаму «Фрактал»

Каждую грань кусудамы можно сделать трёхцветной. Например, одна грань – тёмно-голубой (№ 1), голубой (№ 2) и светлоголубой или сиреневой (№ 3). Следующая грань – тёмнозелёный (№ 1), зелёный (№ 2) и светлозелёный или лимонный (№ 3). Третья грань – тёмнорозовый (№ 1), розовый (№ 2) и светлорозовый (№ 3).

Можно сделать по две грани такой расцветки, а можно сделать все грани кусудамы разноцветными. Все узлы Кавасаки лучше всего сделать яркожёлтыми или оранжевыми.